

Connections for 208 x 416 HV to 120 x 240 LV
Branchements pour 208 x 416 HT à 120 x 240 BT
Conexiones de alta tensión de 208 x 416 V a baja tensión de 120 x 240 V

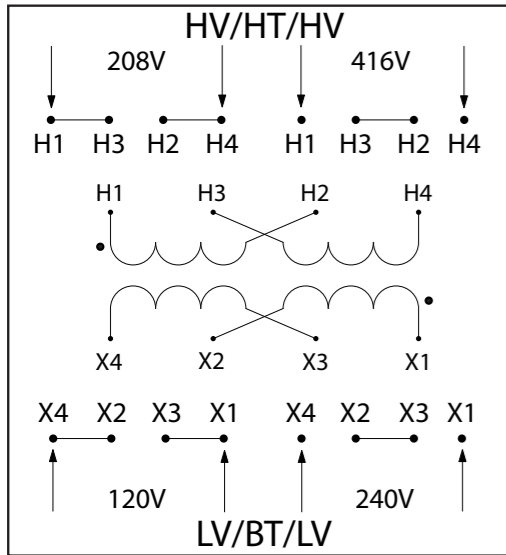

High Voltage (HV) (Primary Volts)	Install Supplied Jumpers Between Terminals	Supply Lines Connect To
208	H1-H3, H2-H4	H1, H4
416	H2-H3	H1, H4

Low Voltage (LV) (Secondary Volts)	Install Supplied Links Between Terminals	Load Lines Connect To
120	X1-X3, X2-X4	X1, X4
240	X2-X3	X1, X4

General Purpose Enclosed Transformer Wiring Diagrams
Schémas de câblage pour Transformateurs d'application général avec boîtier
Diagramas de Cableado para Transformadores de Propósito General con Gabinete

Literature Code: FSWD1 N° de document : FSWD1 Código de folleto: FSWD1

These wiring hook-up instructions refer to standard voltage units only. If you have any questions regarding these wiring diagrams or are having any difficulty please contact your local distributor or the manufacturer directly.

Ces consignes de branchement ne concernant que les appareils de tension standard. Pour toute question concernant ces schémas de câblage, communiquez directement avec votre distributeur ou avec le fabricant.

Estas instrucciones de conexión del cableado se refieren únicamente a las unidades de tensión estándar. Si tiene cualquier pregunta sobre estos diagramas de cableado o si tiene cualquier problema, póngase en contacto con su distribuidor local o directamente con el fabricante.

Wiring Diagrams & Connections/ Schémas de câblage et branchements/ Diagramas de cableado y conexiones

Connections for 600/480 HV to 120 x 240 LV
Branchements pour 600/480 HT à 120 x 240 BT
Conexiones de alta tensión de 600/480 V a baja tensión de 120 x 240 V

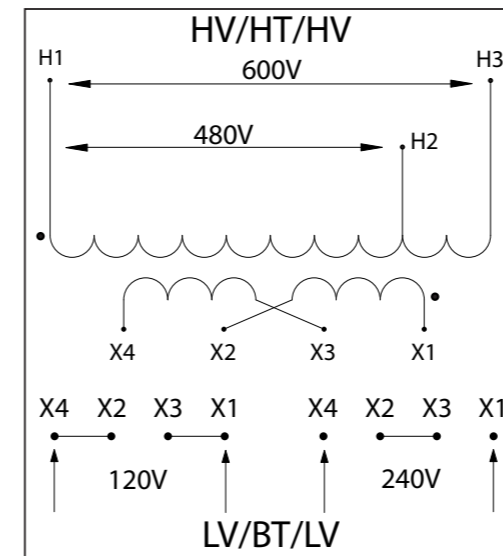

High Voltage (HV) (Primary Volts)	Install Supplied Jumpers Between Terminals	Supply Lines Connect To
600	None/ Aucun/ Ninguno	H1, H3
480	None/ Aucun/ Ninguno	H1, H2

Low Voltage (LV) (Secondary Volts)	Install Supplied Links Between Terminals	Load Lines Connect To
120	X1-X3, X2-X4	X1, X4
240	X2-X3	X1, X4

Connections for 208 x 416 HV to 12 x 24 LV
Branchements pour 208 x 416 HT à 12 x 24 BT
Conexiones de alta tensión de 208 x 416 V a baja tensión de 12 x 24 V

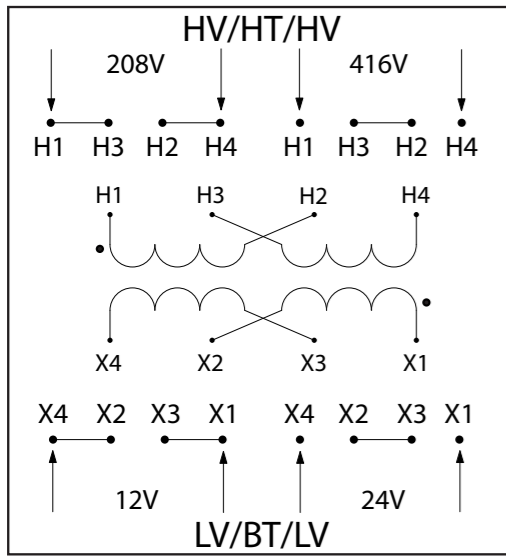

High Voltage (HV) (Primary Volts)	Install Supplied Jumpers Between Terminals	Supply Lines Connect To
208	H1-H3, H2-H4	H1, H4
416	H2-H3	H1, H4

Low Voltage (LV) (Secondary Volts)	Install Supplied Links Between Terminals	Load Lines Connect To
12	X1-X3, X2-X4	X1, X4
24	X2-X3	X1, X4

Connections for 600 HV to 12 x 24 LV
Branchements pour 600 HT à 12 x 24 BT
Conexiones de alta tensión de 600 V a baja tensión de 12 x 24 V

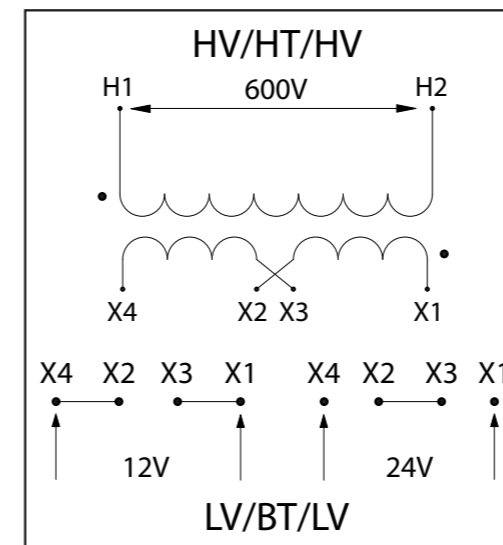

High Voltage (HV) (Primary Volts)	Install Supplied Jumpers Between Terminals	Supply Lines Connect To
600	None/ Aucun/ Ninguno	H1, H2

Low Voltage (LV) (Secondary Volts)	Install Supplied Links Between Terminals	Load Lines Connect To
12	X1-X3, X2-X4	X1, X4
24	X2-X3	X1, X4

Connections for 240 x 480 HV to 120 x 240 LV

Branchements pour 240 x 480 HT à 120 x 240 BT

Conexiones de alta tensión de 240 x 480 V a baja tensión de 120 x 240 V

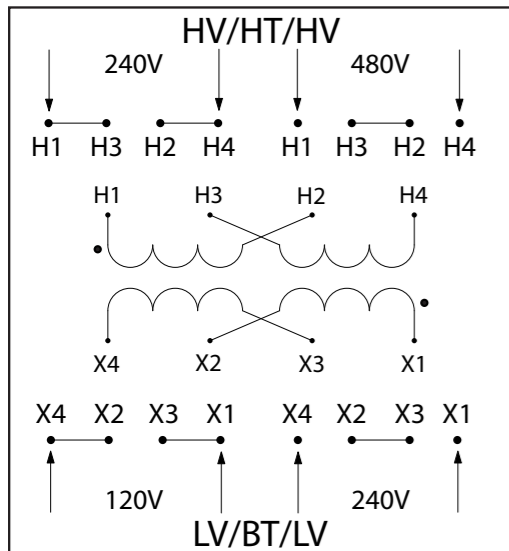

High Voltage (HV) (Primary Volts)	Install Supplied Jumpers Between Terminals	Supply Lines Connect To
Haute tension (HT) (Volts primaires)	Cavaliers fournis installés entre les bornes	Lignes d'alimentation Branchez sur
Alta Tensión (HV) (Voltios primarios)	Instale los puentes proporcionados Entre terminales	Líneas de suministro Conectar a
240	H1-H3, H2-H4	H1, H4
480	H2-H3	H1, H4

Low Voltage (LV) (Secondary Volts)	Install Supplied Links Between Terminals	Load Lines Connect To
Basse tension (BT) (Volts secondaires)	Barrettes fournies installées entre les bornes	Lignes de charge Branchez sur
Baja Tensión (LV) (Voltios secundarios)	Instale los enlaces proporcionados Entre terminales	Líneas de carga Conectar a
120	X1-X3, X2-X4	X1, X4
240	X2-X3	X1, X4

Connections for 380/347 HV to 120 x 240 LV

Branchements pour 380/347 HT à 120 x 240 BT

Conexiones de alta tensión de 380/347 V a baja tensión de 120 x 240 V

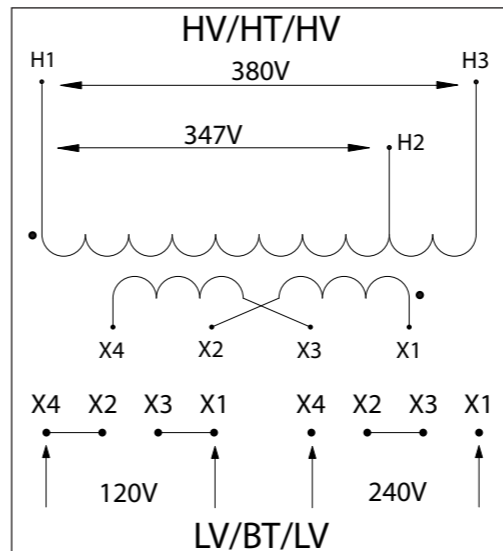

High Voltage (HV) (Primary Volts)	Install Supplied Jumpers Between Terminals	Supply Lines Connect To
Haute tension (HT) (Volts primaires)	Cavaliers fournis installés entre les bornes	Lignes d'alimentation Branchez sur
Alta Tensión (HV) (Voltios primarios)	Instale los puentes proporcionados Entre terminales	Líneas de suministro Conectar a
380	None/ Aucun/ Ninguno	H1, H3
347	None/ Aucun/ Ninguno	H1, H2

Low Voltage (LV) (Secondary Volts)	Install Supplied Links Between Terminals	Load Lines Connect To
Basse tension (BT) (Volts secondaires)	Barrettes fournies installées entre les bornes	Lignes de charge Branchez sur
Baja Tensión (LV) (Voltios secundarios)	Instale los enlaces proporcionados Entre terminales	Líneas de carga Conectar a
120	X1-X3, X2-X4	X1, X4
240	X2-X3	X1, X4

Connections for 240 x 480 HV to 12 x 24 LV

Branchements pour 240 x 480 HT à 12 x 24 BT

Conexiones de alta tensión de 240 x 480 V a baja tensión de 12 x 24 V

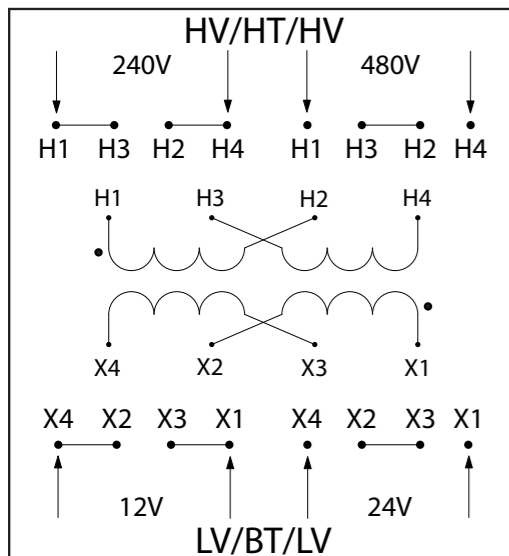

High Voltage (HV) (Primary Volts)	Install Supplied Jumpers Between Terminals	Supply Lines Connect To
Haute tension (HT) (Volts primaires)	Cavaliers fournis installés entre les bornes	Lignes d'alimentation Branchez sur
Alta Tensión (HV) (Voltios primarios)	Instale los puentes proporcionados Entre terminales	Líneas de suministro Conectar a
240	H1-H3, H2-H4	H1, H4
480	H2-H3	H1, H4

Low Voltage (LV) (Secondary Volts)	Install Supplied Links Between Terminals	Load Lines Connect To
Basse tension (BT) (Volts secondaires)	Barrettes fournies installées entre les bornes	Lignes de charge Branchez sur
Baja Tensión (LV) (Voltios secundarios)	Instale los enlaces proporcionados Entre terminales	Líneas de carga Conectar a
12	X1-X3, X2-X4	X1, X4
24	X2-X3	X1, X4

Connections for 380/347 HV to 12 x 24 LV

Branchements pour 380/347 HT à 12 x 24 BT

Conexiones de alta tensión de 380/347 V a baja tensión de 12 x 24 V

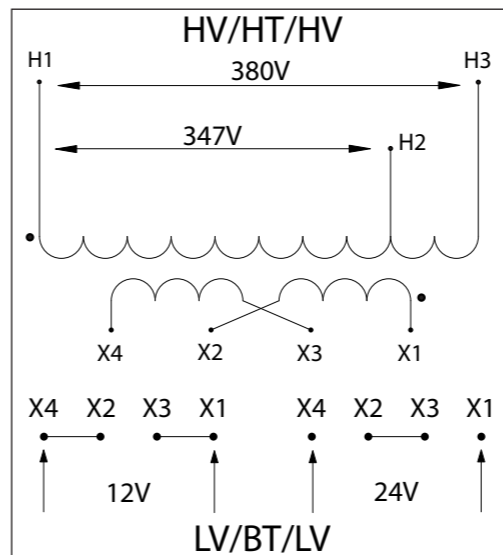

High Voltage (HV) (Primary Volts)	Install Supplied Jumpers Between Terminals	Supply Lines Connect To
Haute tension (HT) (Volts primaires)	Cavaliers fournis installés entre les bornes	Lignes d'alimentation Branchez sur
Alta Tensión (HV) (Voltios primarios)	Instale los puentes proporcionados Entre terminales	Líneas de suministro Conectar a
380	None/ Aucun/ Ninguno	H1, H3
347	None/ Aucun/ Ninguno	H1, H2

Low Voltage (LV) (Secondary Volts)	Install Supplied Links Between Terminals	Load Lines Connect To
Basse tension (BT) (Volts secondaires)	Barrettes fournies installées entre les bornes	Lignes de charge Branchez sur
Baja Tensión (LV) (Voltios secundarios)	Instale los enlaces proporcionados Entre terminales	Líneas de carga Conectar a
12	X1-X3, X2-X4	X1, X4
24	X2-X3	X1, X4

Connections for 120 x 240 HV to 12 x 24 LV

Branchements pour 120 x 240 HT à 12 x 24 BT

Conexiones de alta tensión de 120 x 240 V a baja tensión de 12 x 24 V

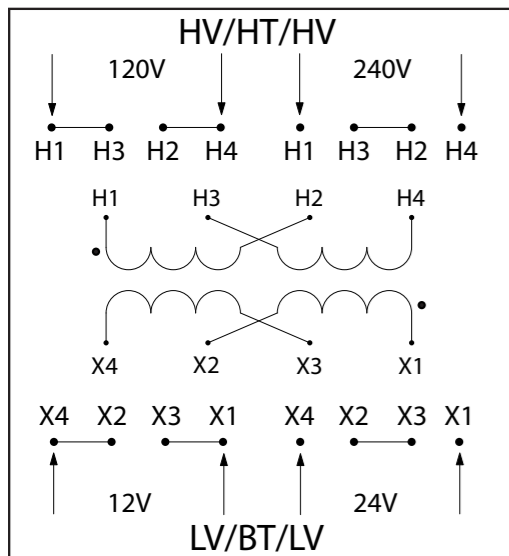

High Voltage (HV) (Primary Volts)	Install Supplied Jumpers Between Terminals	Supply Lines Connect To
Haute tension (HT) (Volts primaires)	Cavaliers fournis installés entre les bornes	Lignes d'alimentation Branchez sur
Alta Tensión (HV) (Voltios primarios)	Instale los puentes proporcionados Entre terminales	Líneas de suministro Conectar a
120	H1-H3, H2-H4	H1, H4
240	H2-H3	H1, H4

Low Voltage (LV) (Secondary Volts)	Install Supplied Links Between Terminals	Load Lines Connect To
Basse tension (BT) (Volts secondaires)	Barrettes fournies installées entre les bornes	Lignes de charge Branchez sur
Baja Tensión (LV) (Voltios secundarios)	Instale los enlaces proporcionados Entre terminales	Líneas de carga Conectar a
12	X1-X3, X2-X4	X1, X4
24	X2-X3	X1, X4

Connections for 277 HV to 120 LV

Branchements pour 277 HT à 120 BT

Conexiones de alta tensión de 277 V a baja tensión de 120 V

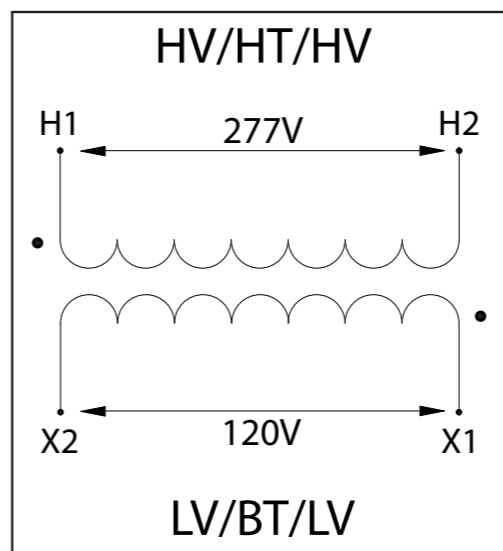

High Voltage (HV) (Primary Volts)	Install Supplied Jumpers Between Terminals	Supply Lines Connect To
Haute tension (HT) (Volts primaires)	Cavaliers fournis installés entre les bornes	Lignes d'alimentation Branchez sur
Alta Tensión (HV) (Voltios primarios)	Instale los puentes proporcionados Entre terminales	Líneas de suministro Conectar a
277	None/ Aucun/ Ninguno	H1, H2

Low Voltage (LV) (Secondary Volts)	Install Supplied Links Between Terminals	Load Lines Connect To
Basse tension (BT) (Volts secondaires)	Barrettes fournies installées entre les bornes	Lignes de charge Branchez sur
Baja Tensión (LV) (Voltios secundarios)	Instale los enlaces proporcionados Entre terminales	Líneas de carga Conectar a
120	None/ Aucun/ Ninguno	X1, X2

General Purpose Enclosed Transformer Installation Instructions

Literature Code: FSAK1

The general purpose transformers are supplied with all the necessary voltage links and/or jumpers required for hook up. Optional accessories such as the panel mount fuse holder kit are available but must be ordered separately.

If you have any questions regarding what accessories are available or are you are having any difficulty correctly installing these accessories, please contact your local distributor or the manufacturer directly.

Important Installation Notes

1. Installation and electrical connections must be in accordance with all local building and electrical codes.
2. The maximum current rating on units containing a **molded terminal block** is 30 amps.
3. Torque all terminal screws between 12 to 14 inch-lbs.
4. For all bare wire connections, the recommended wire size range is: 18 AWG to 14 AWG for solid wire and 18 AWG to 12 AWG for stranded. A ring or spade connector **must** be used if using a wire size outside the range listed above.
5. Ensure proper ground connection is made and is in accordance with all local electrical codes.
6. Knockouts are provided to facilitate proper electrical connection.
7. Units can be mounted horizontally or vertically on non-combustible surfaces only.
8. To mount, remove both primary and secondary connection enclosure covers and mark mounting hole locations and install.
9. Ensure mounting hardware used for installation of the transformer (**hardware not supplied**), are properly sized for the transformers weight and mounting application.
10. For connection details, please refer to the detailed wiring instructions supplied with your general purpose transformer. (Literature Code: FSWD1)
11. If installing the optional Fuse Holder Kit, refer to the installation instructions supplied with that kit. (Literature Code: FSFH1)

Reference drawing of a unit with a terminal block. (actual unit may vary)

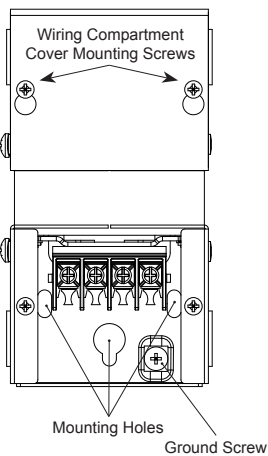

Reference drawing of a unit with a terminal block. (actual unit may vary)

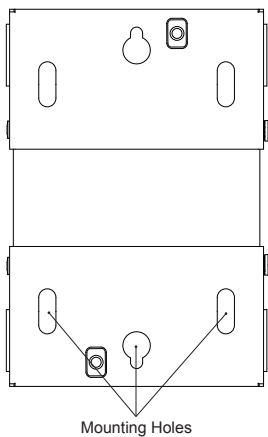

Reference drawing of a unit with coil face termination. (actual unit may vary)

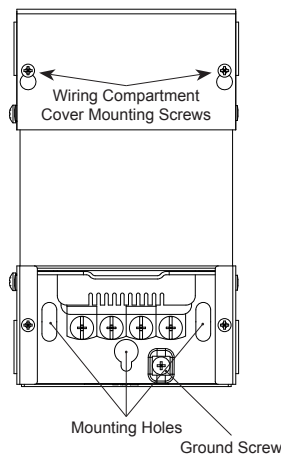

Instruction d'installation du transformateur encastré d'usage général

N° de document : FSAK1

Les transformateurs d'usage général sont fournis avec les barrettes de tension et les cavaliers nécessaires pour le branchement. Des accessoires en option, notamment le support de fusible monté sur panneau, sont disponibles mais doivent être commandés séparément.

Pour toute question concernant la liste des accessoires disponibles ou des problèmes d'installation de ces accessoires, communiquez directement avec votre distributeur ou le fabricant.

Remarques importantes concernant l'installation

1. L'installation et les branchements doivent être effectués conformément aux codes du bâtiment et de l'électricité.
2. Le courant nominal maximal sur les appareils comportant un **bornier moulé** est de 30 ampères.
3. Serrez toutes les vis-bornes à un couple de serrage situé entre 12 et 14 po-lb.
4. Pour toutes les connexions à fils nus, le calibre de fil recommandé est : 18 AWG à 14 AWG pour un fil plein et 18 AWG à 12 AWG pour un fil torsadé. Un anneau ou une cosse rectangulaire **doit** être utilisé si le calibre du fil diffère de ceux indiqués ci-dessus.
5. Assurez-vous que toutes les liaisons à la terre sont effectuées correctement et conformes au code de l'électricité.
6. Le transformateur est muni d'alvéoles défonçables pour assurer un branchement électrique adéquat.
7. Le transformateur peut être monté à l'horizontale ou à la verticale sur des surfaces non combustibles seulement.
8. Pour installer le transformateur, retirez les couvercles du branchement principal et secondaire, puis tracez les trous de montage et fixez-le.
9. Vérifiez que les éléments de fixation utilisés pour l'installation du transformateur (**non fournis**) ont une taille adaptée au poids du transformateur et à l'utilisation prévue.
10. Pour obtenir des détails sur le branchement, reportez-vous aux consignes détaillées de câblage fournies avec votre transformateur. (n° de document : FSWD1)
11. Si vous installez le support de fusible en option, reportez-vous aux instructions d'installation fournies avec ce nécessaire. (n° de document : FSFH1)

Illustration d'un transformateur muni d'un bornier. (Le transformateur peut différer de cette illustration.)

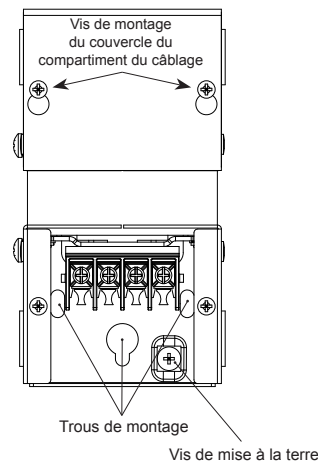

Illustration d'un transformateur muni d'un bornier. (Le transformateur peut différer de cette illustration.)

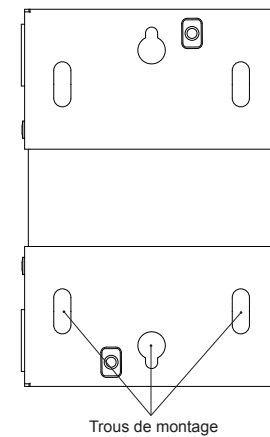
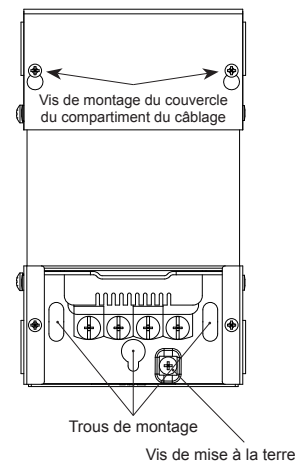

Illustration d'un transformateur muni d'une connexion sur la bobine. (Le transformateur peut différer de cette illustration.)



Instrucciones de instalación del transformador cerrado para usos generales

Código de folleto: FSAK1

Los transformadores para usos generales incluyen todos los enlaces de tensión y/o puentes requeridos para realizar la conexión. Existen accesorios opcionales como el kit de portafusibles para montaje en panel pero se deben pedir por separado.

Si tiene cualquier pregunta sobre los accesorios disponibles o si tiene dificultades para instalar correctamente estos accesorios, póngase en contacto con su distribuidor local o directamente con el fabricante.

Notas importantes sobre la instalación

1. La instalación y las conexiones eléctricas se deben realizar según los códigos eléctricos y de construcción locales.
2. La corriente nominal máxima de las unidades con **bloque moldeado de terminales** es de 30 A.
3. Utilice una torsión entre 12 y 14 pulgadas-libras para todos los tornillos del terminal.
4. Para todas las conexiones de cables descubiertos se recomienda usar el siguiente calibre: 18 AWG a 14 AWG para cables sólidos y 18 AWG a 12 AWG para cables de filamentos. Se **debe** usar un conector de anillo o de horquilla si se utiliza un cable de un calibre que no esté en el rango indicado anteriormente.
5. Asegúrese de realizar una conexión a tierra adecuada según los códigos eléctricos locales.
6. Se incluyen troqueles para facilitar una conexión eléctrica adecuada.
7. Las unidades se pueden montar de manera horizontal o vertical, solamente sobre superficies no inflamables.
8. Para el montaje, retire las cubiertas del recinto de conexión primario y secundario, marque la ubicación del orificio de montaje y realice la instalación.
9. Asegúrese de que la ferretería de montaje que utilice para instalar el transformador (**no incluida**) sea del tamaño adecuado para el peso de los transformadores y la aplicación de la instalación.
10. Para obtener los detalles de conexión, consulte las instrucciones de cableado proporcionadas con su transformador para usos generales. (Código de folleto: FSWD1)
11. Si instala el kit de portafusibles opcional, consulte las instrucciones de instalación proporcionadas con el kit. (Código de folleto: FSFH1)

Diagrama de referencia de una unidad con un bloque de terminales (la unidad real puede variar)

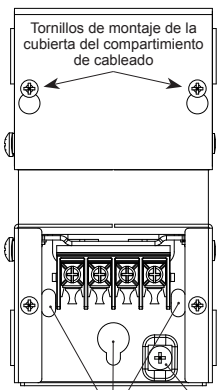

Orificios de montaje

Diagrama de referencia de una unidad con un bloque de terminales (la unidad real puede variar)

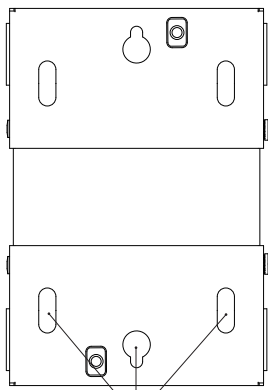

Orificios de montaje

Diagrama de referencia de una unidad con terminación de la superficie de la bobina (la unidad real puede variar)

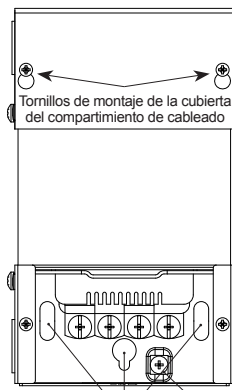

Orificios de montaje

Tornillo de conexión a tierra

Tornillo de conexión a tierra

Accessory and Options Sample Identifier Drawings

The following sample drawings are provided to assist in identifying the standard or optional accessories.

Exemple de dessins d'identification des accessoires et des éléments en option

Les exemples suivants vous aideront à distinguer les accessoires standard des accessoires en option.

Diagramas de ejemplo para identificar accesorios y opciones

Los siguientes diagramas de ejemplo lo ayudarán a identificar los accesorios estándar u opcionales.

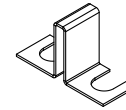

Voltage Link Kit

(for units that have a terminal block)

Ensemble de barrette de tension

(pour les appareils avec bornier)

Kit de enlaces de tensión

(para unidades con bloque de terminales)

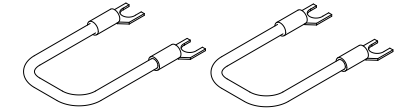

Jumper Kit

(for units that have terminal screws on coil face)

Ensemble de cavaliers

(pour les appareils avec vis-bornes sur la bobine)

Kit de puentes

(para unidades con tornillos de terminales en la superficie de la bobina)

Assembly Drawing for a Series Voltage Link Installation on units with a molded terminal block.

Illustration de montage pour l'installation de barrette de tension en série sur appareil équipé d'un bornier moulé

Diagrama de ensamblaje para la instalación de enlaces de tensión en serie en unidades con bloque moldeado de terminales.

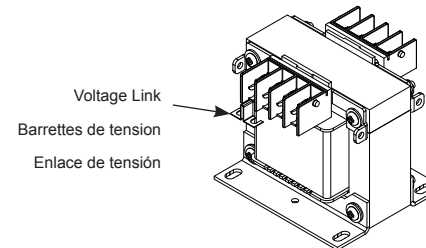

Voltage Link
Barrettes de tension
Enlace de tensión

Assembly Drawing for a Series Jumper Installation on units with terminal screws.

Illustration de montage pour l'installation de cavaliers en série sur appareil équipé d'un bornier moulé

Diagrama de ensamblaje para la instalación de puentes en serie en unidades con tornillos de terminales.

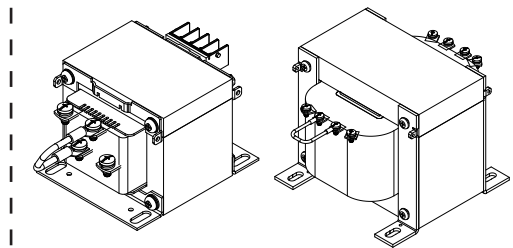

Assembly Drawing for a Parallel Voltage Link Installation on units with a molded terminal block.

Illustration de montage pour l'installation de barrette de tension en parallèle sur appareil équipé d'un bornier moulé

Diagrama de ensamblaje para la instalación de enlaces de tensión en paralelo en unidades con bloque moldeado de terminales.

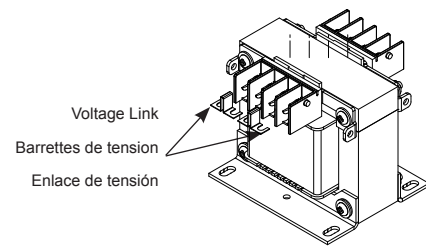

Voltage Link
Barrettes de tension
Enlace de tensión

Assembly Drawing for a Parallel Jumper Installation on units with terminal screws.

Illustration de montage pour l'installation de cavaliers en parallèle sur un transformateur équipé de vis-bornes

Diagrama de ensamblaje para la instalación de puentes en paralelo en unidades con tornillos de terminales.

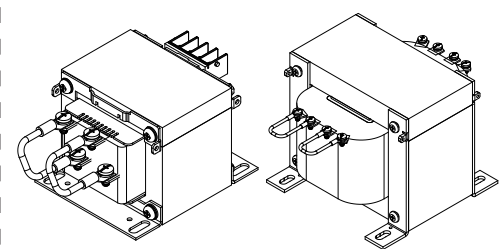

(Note: Enclosures removed from drawings above for clarity. Actual units may differ.)

(Remarque : Les alvéoles défonçables ne sont pas illustrées pour une question de clarté. Le transformateur peut différer de cette illustration.)
(Nota: los recintos fueron retirados de los diagramas anteriores para mejorar la claridad. Las unidades reales pueden ser diferentes.)

This general purpose enclosed transformer optional fuse holder kit is specifically designed to provide circuit protection up to a maximum of 20 Amps and up to 250V. The fuse holder kit is supplied with leads for easy hook up and is easy to install. Fuses are NOT supplied with this kit. Fuses should be selected in accordance with CSA and UL and local electrical codes. If you have any questions regarding the installation of this optional fuse holder kit, please contact your local distributor or the manufacturer directly.

PLEASE READ: Important Notes Before Attempting this Installation

1. Make certain ALL power is turned OFF.
2. Installation and electrical connections must be in accordance with all local building and electrical codes.
3. The maximum rating on for this fuse holder kit is 20 amps and up to 250V.
4. When connecting the lead to the terminal, torque the terminal screw between 12 to 14 inch-pounds.
5. Ensure proper ground connection is made and is in accordance with all local electrical codes.
6. Knockouts are provided to facilitate proper electrical connection and installation of optional fuse holder kit.
7. For the transformer connection details, please refer to the detailed wiring instructions supplied with your general purpose transformer. (Literature Code: FSWD1)

Fuse Holder Installation Instructions

1. Make certain ALL power is turned OFF.
2. Check the contents of this kit to ensure all items are present and appear in good condition.
3. Identify the side of the general purpose enclosed transformer you want to install the fuse holder kit in.
4. Loosen the two Phillips screws holding the wiring compartment cover and remove the cover and set aside.
5. Using a small screw driver or punch remove the fuse holder knockout from either the left or right hand side.
6. Grasping the fuse holder in one hand, remove (un-thread) the mounting nut from the threaded end of the fuse holder and remove.
7. Feeding the two lead wires through from the outside first, insert the fuse holder into the knocked out hole.
8. Once in place, feed mounting nut around the lead wires and thread back onto the fuse holder.
9. While holding one wrench on the fuse holders outer plastic integral nut, tighten the inner mounting nut and torque to 20 inch-pounds.
10. Using a #2 Phillips screwdriver, loosen the transformers terminal screw labelled X1 or H1.
11. Take the fuse holder lead with the spade connector on the end and connect it under the terminal screw.
12. Torque the terminal screw between 12 to 14 inch-pounds.
13. Connect the other fuse holder lead to the fused side of your load line. (ensure connection method is in accordance with local electrical codes)
14. Place transformer's secondary side wiring compartment cover back in place and torque the cover screws between 12 to 14 inch-pounds.
15. Install the appropriate rated fuse in the fuse holder.

Ce nécessaire de support de fusible en option pour transformateur fermé d'usage général est conçu spécialement pour protéger les circuits jusqu'à un maximum de 20 ampères et 250 V. Ce nécessaire est fourni avec les fils requis afin d'assurer un branchement et une installation faciles. Ce nécessaire ne contient PAS de fusibles. Choisissez des fusibles conformes aux normes CSA et UL et au code de l'électricité de votre région. Pour toute question concernant l'installation de ce nécessaire, communiquez directement avec votre distributeur ou avec le fabricant.

VEUILLEZ LIRE : remarques importantes avant d'entreprendre l'installation

1. Assurez-vous que l'alimentation électrique est **ENTIÈREMENT ÉTEINTE**.
2. L'installation et les branchements doivent être effectués conformément aux codes du bâtiment et de l'électricité.
3. Le courant maximal pour ce support est de 20 ampères, jusqu'à 250 V.
4. Lorsque vous branchez le fil à la borne, serrez la vis-borne à un couple de serrage situé entre 12 et 14 po-lb.
5. Assurez-vous que toutes les liaisons à la terre sont effectuées correctement et conformes au code de l'électricité.
6. Le support est muni d'alvéoles défonçables pour faciliter son branchement et son installation.
7. Pour obtenir des détails sur le branchement du transformateur, reportez-vous aux instructions de câblage fournies avec votre transformateur d'usage général. (n° de document : FSWD1)

Instructions d'installation du support de fusible

1. Assurez-vous que l'alimentation électrique est **ENTIÈREMENT ÉTEINTE**.
2. Vérifiez le contenu du nécessaire afin de vous assurer que toutes les pièces s'y trouvent et sont en bonne condition.
3. Repérez le côté du transformateur fermé sur lequel vous souhaitez installer le support de fusible.
4. Desserrez les deux vis cruciformes du compartiment du câblage du côté, puis retirez le couvercle et laissez-le de côté.
5. En vous servant d'un petit tournevis ou d'un perforateur, retirez l'alvéole du support de fusible à partir de la gauche ou de la droite.
6. En tenant le support de fusible dans une main, retirez l'écrou de montage de l'extrémité fileté du support.
7. En introduisant les deux fils de sortie à partir de l'extérieur, insérez le support de fusible dans le trou.
8. Une fois en place, glissez les fils de sortie dans l'écrou de montage et filetez-le sur le support de fusible.
9. En tenant une clé sur les écrous en plastique externes du support, serrez l'écrou de montage interne à un couple de serrage de 20 po-lb.
10. À l'aide d'un tournevis à pointe cruciforme n° 2, desserrez la vis-borne (X1 ou H1) du transformateur.
11. Prenez le fil du support muni d'une cosse rectangulaire et branchez-le sous la vis-borne.
12. Serrez la vis-borne à un couple de serrage situé entre 12 et 14 po-lb.
13. Branchez l'autre fil du support sur le côté avec le fusible de votre ligne de charge. (Assurez-vous que le branchement est conforme au code de l'électricité de votre région.)
14. Remplacez le couvercle du compartiment du câblage du côté secondaire et serrez les vis à un couple de serrage situé entre 12 et 14 po-lb.
15. Installez un fusible d'une puissance adéquate dans le support de fusible.

Transformador cerrado para usos generales Kit de portafusibles

Código de folleto: FSFH1

Este kit de portafusibles opcional para transformador cerrado para usos generales está diseñado específicamente para proteger al circuito hasta un máximo de 20 A y hasta 250 V. El kit de portafusibles es de fácil instalación e incluye los conductores para conectarlo fácilmente. Este kit NO incluye fusibles. Los fusibles se deben seleccionar según las normas CSA y UL y los códigos eléctricos locales. Si tiene cualquier pregunta sobre la instalación de este kit de portafusibles opcional, póngase en contacto con su distribuidor local o directamente con el fabricante.

LEA LO SIGUIENTE: Notas importantes antes de intentar realizar la instalación

1. Asegúrese de que **TODO** el suministro eléctrico esté completamente desconectado.
2. La instalación y las conexiones eléctricas se deben realizar según los códigos eléctricos y de construcción locales.
3. La potencia máxima para este kit de portafusibles es de 20 A y hasta 250 V.
4. Al conectar el conductor al terminal, utilice una torsión entre 12 y 14 pulgadas-libras para el tornillo del terminal.
5. Asegúrese de realizar una conexión a tierra adecuada según los códigos eléctricos locales.
6. Se incluyen troqueles para facilitar una conexión eléctrica adecuada y la instalación del kit de portafusibles opcional.
7. Para obtener los detalles de conexión del transformador, consulte las instrucciones de cableado proporcionadas con su transformador para usos generales. (Código de folleto: FSWD1)

Instrucciones de instalación del portafusibles

1. Asegúrese de que **TODO** el suministro eléctrico esté completamente desconectado.
2. Verifique el contenido de este kit para asegurarse de que se encuentren todos los elementos y de que éstos estén en buenas condiciones.
3. Identifique el lado secundario del transformador cerrado para usos generales en el que desea instalar el kit de portafusibles.
4. Para aflojar los dos tornillos Phillips, tome la cubierta del compartimiento de cableado del lado, retire la cubierta y déjela a un lado.
5. Con un destornillador o un punzón pequeño, retire el troquel del portafusibles del lado izquierdo o del lado derecho.
6. Sujete el portafusibles con una mano, retire (desenrosque) la tuerca de montaje del extremo con rosca del portafusibles y sáquela.
7. En primer lugar, pase los dos cables conductores desde el exterior y coloque el portafusibles en el orificio sin troquel.
8. Cuando esté colocado en su lugar, introduzca la tuerca de montaje alrededor de los cables conductores y vuelva a enroscarla en el portafusibles.
9. Mientras sostiene la tuerca integral de plástico externa del portafusibles con una llave inglesa, ajuste la tuerca de montaje interna y utilice una torsión de hasta 20 pulgadas-libras.
10. Con un destornillador Phillips N° 2, afloje el tornillo del terminal del transformador con la indicación X1 o H1.
11. Tome el conductor del portafusibles con el conector de horquilla en el extremo y conéctelo debajo del tornillo del terminal.
12. Utilice una torsión entre 12 y 14 pulgadas-libras para el tornillo del terminal.
13. Conecte el otro conductor del portafusibles con el lado protegido con fusibles de la línea de carga (asegúrese de realizar la conexión según los códigos eléctricos locales).
14. Vuelva a colocar la cubierta del compartimiento de cableado del lado del transformador en su lugar y utilice una torsión entre 12 y 14 pulgadas-libras para los tornillos de la cubierta.
15. Instale el fusible con la potencia correspondiente en el portafusibles.

Fuse Holder Kit Assembly Drawings Dessins d'assemblage du support de fusible Diagrama de ensamblaje del kit de portafusibles

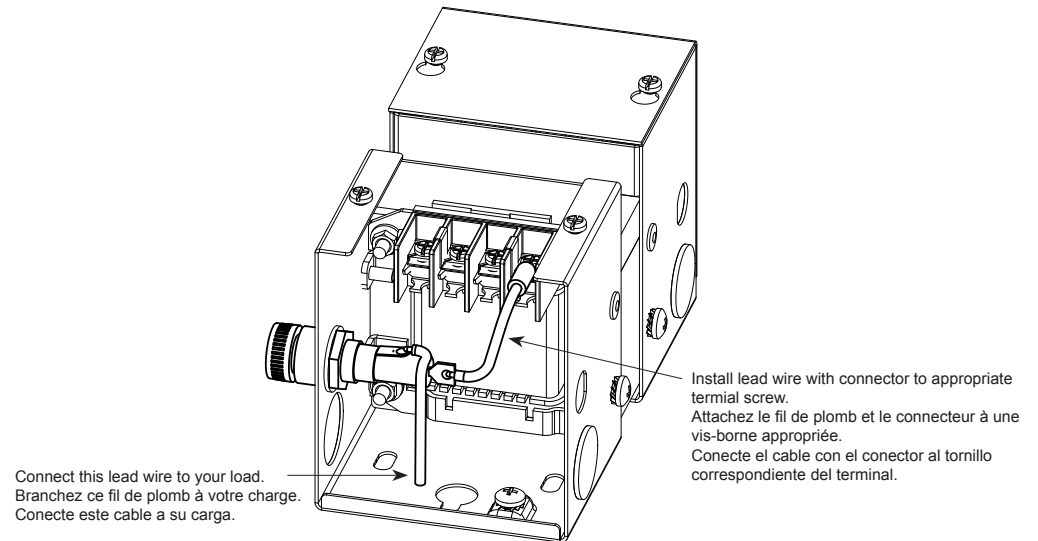
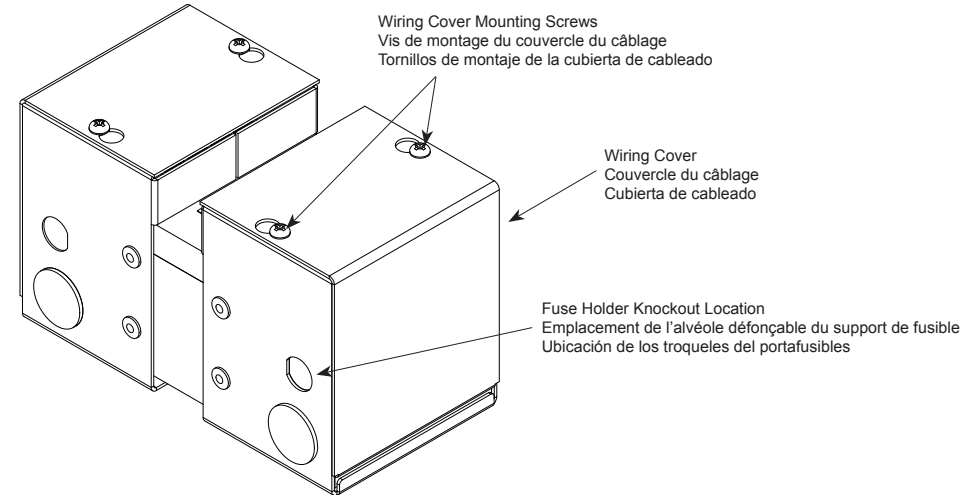
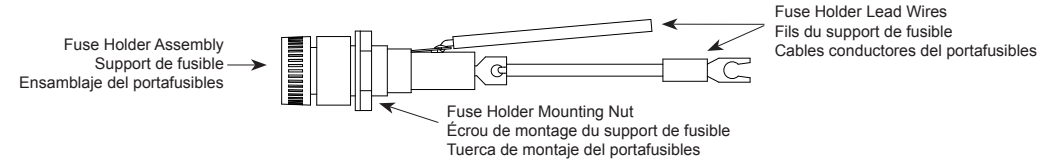

Note: Above assembly drawings are based on a 500VA style only. Actual units may appear different from above.

Remarque : Les dessins d'assemblage ci-dessus correspondent au modèle 500VA seulement. Les pièces peuvent être différentes des dessins ci-dessus.

Nota: los diagramas de ensamblaje anteriores se basan únicamente en un estilo de 500 VA. Las unidades reales pueden diferir de las anteriores.