

Installation Instructions / Notice de montage



WARNING
ELECTRICAL SHOCK HAZARD

AVERTISSEMENT
RISQUE D'ÉLECTROCUTION

READ and UNDERSTAND these instructions before installing luminaire.

LISEZ cette notice et assurez-vous de la **COMPRENDRE** avant de monter le luminaire.

EN

Disconnect the Electrical supply power at the services panel (fuse or circuit breaker box). Failure to do so could result in serious injury.

Only qualified electricians should install this luminaire and the installation **MUST** conform to the Canadian Electrical Code Part I and any local codes and ordinances. Make sure you have the proper tools and materials to complete the installation before attempting to install the luminaire.

FR

Couper l'alimentation du courant électrique au panneau de service (boîte de fusible ou disjoncteur) sans quoi il pourrait en résulter des blessures sérieuses.

Seuls des électriciens qualifiés devraient installer ce luminaire et l'installation doit être conforme au Code Canadien de l'Électricité Première Partie ainsi qu'aux codes et règlements locaux. Assurez-vous d'avoir les outils et le matériel nécessaires à l'installation avant d'essayer d'installer le luminaire.

SAFETY PRECAUTIONS

Before starting the installation, disconnect the power by turning off the circuit breaker. Turning the power off by using the light switch is not sufficient to prevent electrical shock. This flood light is supplied with NPT 1/2" adjustable fitter mount or trunnion bracket for surface mounting. Make sure fixture is securely mounted.

NPT 1/2" FITTER MOUNT (Fig.1)

1. Turn off the main power.
2. The luminaire can be mounted directly to a junction box or to a pole with a NPT 1/2" adjustable fitter mount.
3. Adjust the arm (the arm allows you to choose the necessary light direction and to set the desired angle of a lighting fixture).
 - a. Use a screwdriver to loosen the screw on the arm.
 - b. Adjust the arm to your desired angle.
 - c. Tighten the screw.
4. Turn on the main power.

TRUNNION BRACKET MOUNT (Fig. 2)

1. Turn off the main power.
2. Install the lighting fixture using the yoke and bolts of corresponding size. Use first the trunnion bracket as a mounting pattern to have the distance between the holes.
3. Adjust the trunnion (the trunnion allows you to choose the necessary light direction and to set the desired angle of a lighting fixture).
 - a. Use a wrench to loosen the screw on the trunnion bracket.
 - b. Adjust the trunnion to your desired angle.
 - c. Tighten the screw.
4. Connect power cord of luminaire to the nearest properly installed and grounded junction box of power with suitable strain relief means for power cord.
5. Turn on the main power.

TROUBLE SHOOTER-CHECK LIST: If the luminaire does not work.

Check Your Power Source.
Check Electrical Connections.

NOTE: For luminaire components replacement consult supplier.

MESURES DE SÉCURITÉ

Avant d'entreprendre les travaux d'installation ou d'entretien, couper d'abord le courant électrique en déclenchant le disjoncteur du circuit.

Ce projecteur d'illumination est fourni avec une ferrure de montage à tête de branchement réglable NPT 1/2 " ou avec étrier pour un montage en surface. S'assurer que le luminaire est solidement fixé en position.

MONTAGE AVEC UNE TÊTE DE BRANCHEMENT RÉGLABLE NPT 1/2 " (Fig. 1)

1. Couper l'alimentation principale.
2. Le luminaire peut être monté directement sur une boîte de jonction ou sur un poteau avec une tête de branchement réglable NPT 1/2 ".
3. Ajuster le bras (le bras vous permet de choisir l'orientation du faisceau lumineux et de régler l'angle voulu pour l'appareil d'éclairage).
 - a. Utiliser un tournevis pour desserrer la vis située sur le bras.
 - b. Ajuster le bras à l'angle voulu.
 - c. Serrer la vis.
4. Rétablir l'alimentation principale.

INSTALLATION AVEC ÉTRIER DE MONTAGE (Fig. 2)

1. Couper l'alimentation principale.
2. Installer le luminaire en position en utilisant l'étrier et des boulons d'une grosseur correspondante. Utiliser d'abord l'étrier de montage comme gabarit de perçage pour connaître la distance entre les trous.
3. Ajuster l'étrier (l'étrier vous permet de choisir l'orientation du faisceau lumineux et de régler l'angle voulu pour l'appareil d'éclairage).
 - a. Utiliser une clé pour desserrer la vis située sur l'étrier.
 - b. Ajuster l'étrier à l'angle voulu.
 - c. Serrer la vis.
4. Connecter le cordon d'alimentation du luminaire à la boîte de jonction la plus près, installée et mise à la terre adéquatement, avec réducteur de tension pour le cordon d'alimentation.
5. Rétablir l'alimentation principale.

DÉPANNAGE - LISTE DE VÉRIFICATIONS : Si la lumière ne s'allume pas.

Vérifier la source d'alimentation de l'installation.
Vérifier tout le raccordement électrique.

NOTE: Pour le remplacement de composants du luminaire consulter le fournisseur.

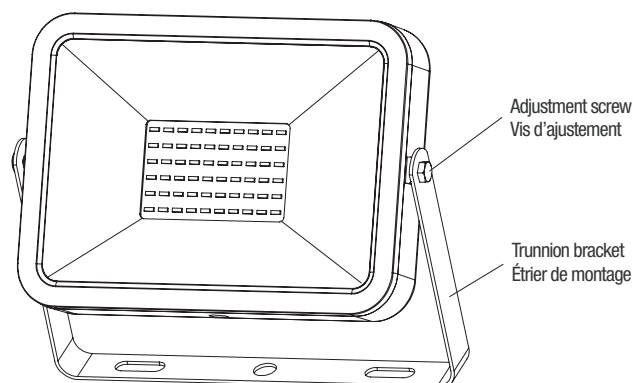
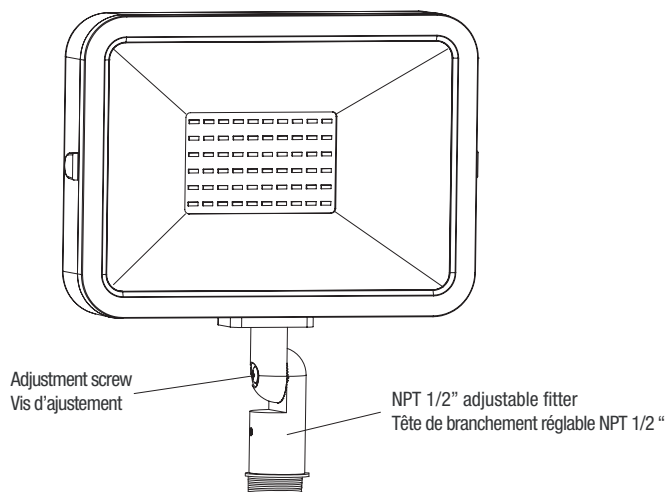

1 NPT 1/2" FITTER MOUNT / MONTAGE AVEC TÊTE DE BRANCHEMENT RÉGLABLE NPT 1/2 "

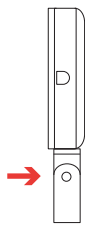

a

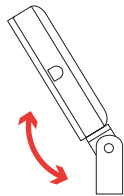

b

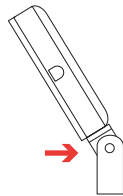

c

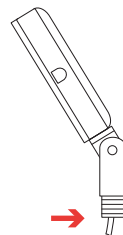

**GROUND MOUNTING
MONTAGE AU SOL**

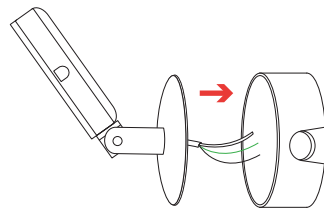

**WALL MOUNTING
MONTAGE AU MUR**

2 TRUNNION BRACKET MOUNT /INSTALLATION AVEC ÉTRIER DE MONTAGE

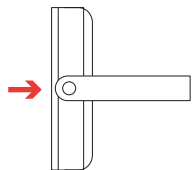

a

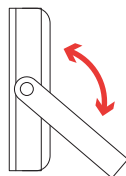

b

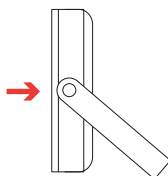

c

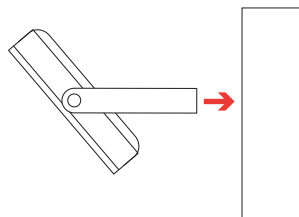

**WALL MOUNTING
MONTAGE AU MUR**

