



Principale

Statut commercial	Commercialisé
Gamme de produits	Harmony XB4
Fonction produit	Bouton-poussoir double touche complet
Nom abrégé de l'appareil	XB4
Matériau de la colle-rette	Métal plaqué chrome
Matière de l'embase de fixation	Zamak
Diamètre de fixation	22 mm
Forme de la tête de l'unité de signalisation	Rectangulaire
Type d'unité de commande	Rappel à ressort
Profil du dispositif de commande	1 bouton affleurant - 1 bouton dépassant
Description des opérateurs	I' vert - 'O' rouge
Description des contacts	1 "O" + 1 "F"
Fonctionnement des contacts	À action dépendante
Mode de raccordement	Borniers à vis-étrier : $\geq 1 \times 0,22 \text{ mm}^2$ sans embout conformément à EN/IEC 60947-1 Borniers à vis-étrier : $\leq 2 \times 1,5 \text{ mm}^2$ avec embout conformément à EN/IEC 60947-1

Complémentaires

Poids	0.116 kg
Tenue au nettoyage haute pression	7000000 Pa à 55 °C, distance: 0,1 m
Couleur du marquage	Marquage noir avec capsule blanche Marquage blanc avec capsules verte, rouge ou noires
Profil de l'unité de commande	Rouge dépassant, blanc O Vert noyé, blanc I
Utilisation des contacts	Contacts standards
Ouverture positive	Avec ouverture positive conformément à EN/IEC 60947-5-1 appendix K
Course d'actionnement	4.3 mm (course totale) 2.6 mm (état électrique modifié par "F") 1.5 mm (état électrique modifié par "O")
Force d'actionnement	3.8 N (état électrique modifié par "F") 3.5 N (état électrique modifié par "O")
Durée de vie mécanique	1000000 cycle
Couple de serrage	0.8...1.2 N.m conformément à EN 60947-1
Forme de la tête de vis	Perforé tête compatible avec plat Ø 5,5 mm tournevis Perforé tête compatible avec plat Ø 4 mm tournevis Transversal tête compatible avec pozidriv N°1 tournevis Transversal tête compatible avec cruciforme Philips n° 1 tournevis Transversal tête compatible avec JIS N°1 tournevis
Matériau des contacts	Alliage d'argent (Ag/Ni)
Protection contre les courts-circuits	10 A cartouche fusible type gG conformément à EN/IEC 60947-5-1
[Ith] courant thermique conventionnel	10 A conformément à EN/IEC 60947-5-1
[Ui] tension assignée d'isolement	600 V (niveau de pollution: 3) conformément à EN 60947-1
[Uimp] tension assignée de tenue aux chocs	6 kV conformément à EN 60947-1

[Ie] courant assigné d'emploi	1.2 A à 600 V, AC-15, A600 conformément à EN/IEC 60947-5-1 0.55 A à 125 V, DC-13, Q600 conformément à EN/IEC 60947-5-1 0.27 A à 250 V, DC-13, Q600 conformément à EN/IEC 60947-5-1 0.1 A à 600 V, DC-13, Q600 conformément à EN/IEC 60947-5-1 0,25 à 120 V, AC-15, A600 conformément à EN/IEC 60947-5-1 0,125 à 240 V, AC-15, A600 conformément à EN/IEC 60947-5-1
Durée de vie électrique	1000000 cycle, DC-13, 0.5 A à 24 V, cadence de fonctionnement: 3600 cyc/mn, facteur de charge: 0.5 conformément à EN/IEC 60947-5-1 appendix C 1000000 cycle, DC-13, 0.2 A à 110 V, cadence de fonctionnement: 3600 cyc/mn, facteur de charge: 0.5 conformément à EN/IEC 60947-5-1 appendix C 1000000 cycle, AC-15, 4 A à 24 V, cadence de fonctionnement: 3600 cyc/mn, facteur de charge: 0.5 conformément à EN/IEC 60947-5-1 appendix C 1000000 cycle, AC-15, 0,125 à 120 V, cadence de fonctionnement: 3600 cyc/mn, facteur de charge: 0.5 conformément à EN/IEC 60947-5-1 appendix C 1000000 cycle, AC-15, 2 A à 230 V, cadence de fonctionnement: 3600 cyc/mn, facteur de charge: 0.5 conformément à EN/IEC 60947-5-1 appendix C
Fiabilité électrique IEC 60947-5-4	$\Lambda < 10\exp(-8)$ à 17 V, 5 mA dans environnement sain conformément à EN/IEC 60947-5-4 $\Lambda < 10\exp(-6)$ à 5 V, 1 mA dans environnement sain conformément à EN/IEC 60947-5-4

Environnement

Traitement de protection	TH
Température ambiante pour le stockage	-40...70 °C
Température de fonctionnement	-25...70 °C
Classe de protection contre les chocs électriques	Classe I conformément à IEC 60536
Degré de protection IP	IP69K conformément à IEC 60529 IP66 conformément à IEC 60529
Tenue à l'environnement NEMA	NEMA 4X NEMA 13
Tenue aux chocs IK	IK03 conformément à IEC 50102
Normes	EN/IEC 60947-1 EN/IEC 60947-5-1 EN/IEC 60947-5-4 EN/IEC 60947-5-5 JIS C 4520 UL 508 CSA C22.2 No 14
Certifications du produit	BV CSA DNV GL LROS (Lloyds register of shipping) RINA Listé UL
Tenue aux vibrations	5 gn (f = 2...500 Hz) conformément à IEC 60068-2-6
Tenue aux chocs mécaniques	50 gn (durée = 11 ms) pour accélération sur 1/2 sinusoïde conformément à IEC 60068-2-27 30 gn (durée = 18 ms) pour accélération sur 1/2 sinusoïde conformément à IEC 60068-2-27

Garantie contractuelle

Période	18 mois
---------	---------

Dimensions

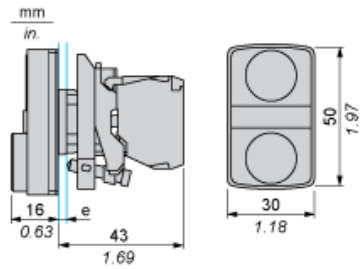

Panel Cut-out for Pushbuttons, Switches and Pilot Lights (Finished Holes, Ready for Installation)

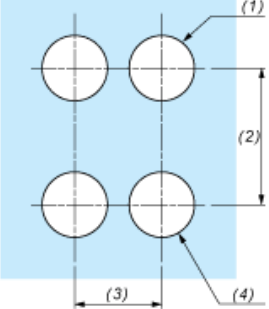
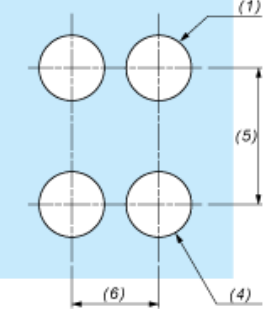
Connection by Screw Clamp Terminals or Plug-in Connectors or on Printed Circuit Board	Connection by Faston Connectors
	
<p>(1) Diameter on finished panel or support (2) 40 mm min. / 1.57 in. min. (3) 30 mm min. / 1.18 in. min. (4) $\varnothing 22.5 \text{ mm} / 0.89 \text{ in.}$ recommended ($\varnothing 22.3 \text{ mm}_0^{+0.4} / 0.88 \text{ in.}_0^{+0.016}$) (5) 45 mm min. / 1.78 in. min. (6) 32 mm min. / 1.26 in. min.</p>	

Pushbuttons, Switches and Pilot Lights for Printed Circuit Board Connection

Panel Cut-outs (Viewed from Installer's Side)

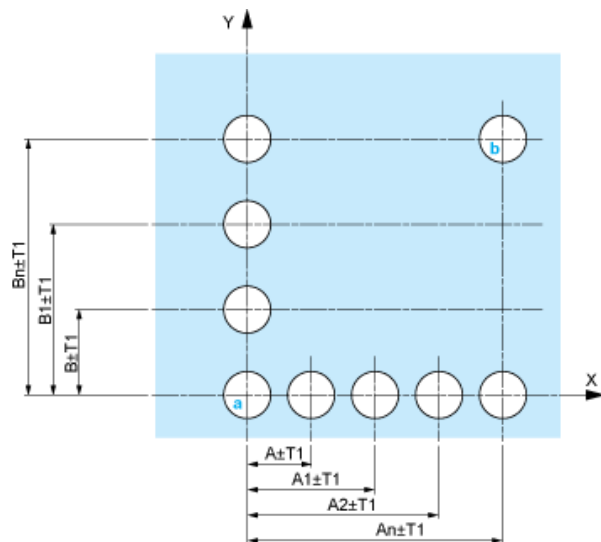

- A: 30 mm min. / 1.18 in. min.
 B: 40 mm min. / 1.57 in. min.

Printed Circuit Board Cut-outs (Viewed from Electrical Block Side)

Dimensions in mm



A: 30 mm min.

B: 40 mm min.

Dimensions in in.



A: 1.18 in. min.

B: 1.57 in. min.

General Tolerances of the Panel and Printed Circuit Board

The cumulative tolerance must not exceed 0.3 mm / 0.012 in: $T1 + T2 = 0.3 \text{ mm max.}$

Installation Precautions

- Minimum thickness of circuit board: 1.6 mm / 0.06 in.
- Cut-out diameter: 22.4 mm \pm 0.1 / 0.88 in. \pm 0.004
- Orientation of body/fixing collar ZB4 BZ009: $\pm 2^\circ 30'$ (excluding cut-outs marked a and b).
- Tightening torque of screws ZBZ 006: 0.6 N.m (5.3 lbf.in) max.
- Allow for one ZB4 BZ079 fixing collar/pillar and its fixing screws:
 - every 90 mm / 3.54 in. horizontally (X), and 120 mm / 4.72 in. vertically (Y).
 - with each selector switch head (ZB4 BD•, ZB4 BJ•, ZB4 BG•).

The fixing centers marked a and b are diagonally opposed and must align with those marked 4 and 5.



- (1) Panel
(2) Printed circuit board

Mounting of Adapter (Socket) ZBZ 01•

- 1 2 elongated holes for ZBZ 006 screw access
- 2 1 hole \varnothing 2.4 mm \pm 0.05 / 0.09 in. \pm 0.002 for centring adapter ZBZ 01•
- 3 8 \times \varnothing 1.2 mm / 0.05 in. holes
- 4 1 hole \varnothing 2.9 mm \pm 0.05 / 0.11 in. \pm 0.002, for aligning the printed circuit board (with cut-out marked a)
- 5 1 elongated hole for aligning the printed circuit board (with cut-out marked b)
- 6 4 holes \varnothing 2.4 mm / 0.09 in. for clipping in adapter ZBZ 01•

Dimensions An + 18.1 relate to the \varnothing 2.4 mm \pm 0.05 / 0.09 in. \pm 0.002 holes for centring adapter ZBZ 01•.