

# VENTILATEUR ENTRE PIÈCES MODÈLE 512

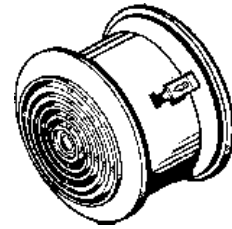

Faites circuler l'air chauffé ou refroidi à travers les murs intérieurs au moyen de ce ventilateur petit mais puissant.

### CARACTÉRISTIQUES

#### GRILLE :

- Ventilateur de style contemporain s'adaptant à tous les décors
- Montage par rotation

#### MOTEUR :

- Moteur lubrifié à vie enfichable avec protection thermique
- Pale de ventilateur en polymère, silencieuse

#### BOÎTIER :

- Boîtier en acier de calibre 24 recouvert de peinture époxy
- Installation dans des murs jusqu'à 5-1/8 po (130 mm) d'épaisseur

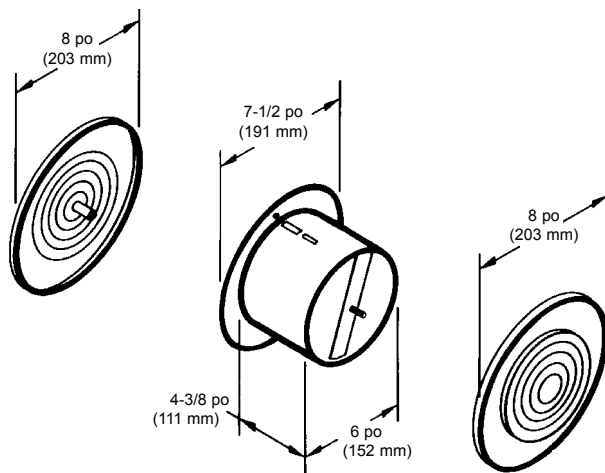

RÉSULTATS HOMOLOGUÉS HVI-2100 conformes aux nouvelles technologies de test et procédures prescrites par la «Home Ventilation Institute», pour les produits disponibles sur le marché, tels que présentés aux consommateurs. La performance du produit est calibrée à 0,1 po (2,54 mm) de pression statique, basée sur les tests dirigés par les laboratoires de pointe de l'AMCA. Un sone est une unité de mesure de bruit, basée sur des mesures en laboratoire.



### SPÉCIFICATIONS TYPES

Le ventilateur doit être le modèle Broan 512.

L'unité doit être installée dans un mur intérieur - PAS dans un mur coupe-feu. L'unité doit être commandée par un commutateur à bascule (commande de vitesse) ou une minuterie (achat séparé).

Le ventilateur doit être muni d'un boîtier en acier recouvert de peinture époxy.

L'ensemble moteur doit être amovible et doit être lubrifié à vie.

Le débit d'air ne doit pas être inférieur à 90 PCM (42,2 l/s) et le niveau de bruit ne doit pas dépasser 3,5 Sones. Le débit d'air et le niveau de bruit doivent être homologués par HVI. L'unité doit être certifiée CSA.

### SPÉCIFICATIONS

MODÈLE	VOLTS	AMPÈRES	RÉGIME (tr/min)	SONES	PCM (l/s)
512	120	0,5	2600	3,5	90 (42,5)

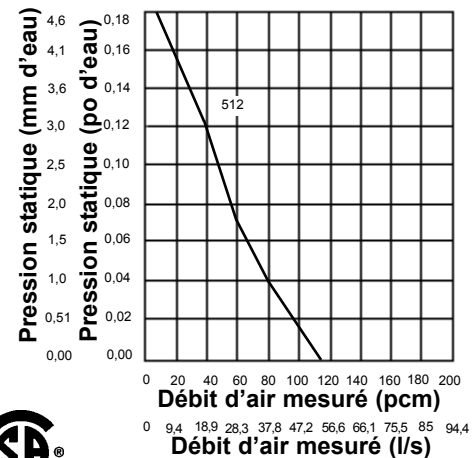

Broan-NuTone LLC, 926 West State Street, Hartford, WI 53027 (1-800-637-1453)  
Broan-NuTone Canada Inc., 1140 Tristar Drive, Mississauga, Ontario, Canada L5T 1H9 (1-888-882-7626)

RÉFÉRENCE	QTÉ	REMARQUES	Projet
			Lieu
			Architecte
			Ingénieur
			Entrepreneur
			Soumis par
			Date