

INFORMATIONS POUR COMMANDER

Code de commande : 62929
 Description : BMH0050/TRITAP/C/HX/H/K/STD
 Code CUP : 69549629295

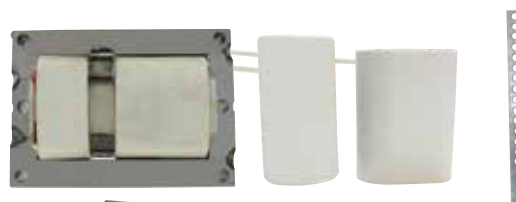

SPÉCIFICATIONS

Type de ballast : Halogénure métallique magnétique
 Style de ballast : Noyau et bobine
 Type de circuit : HX-HPF
 Code ANSI : M110
 Tension d'entrée (V) : 120/277/347
 Fréquence d'entrée (Hz) : 60
 Variation de tension : 5 %
 Variation de puissance : 10 %
 Classe d'isolement : H (180)

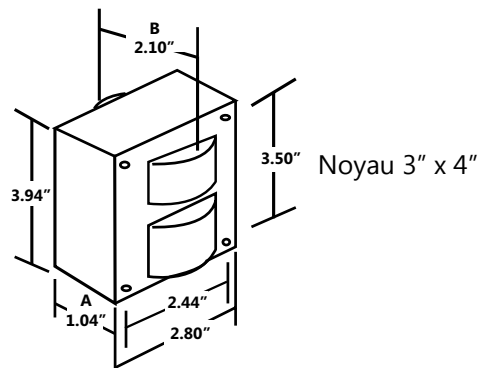

Tension d'entrée (V)	Courant de fonctionnement (A)	Courant en circuit ouvert (A)	Courant de démarrage (A)	Puissance nominale (W)	Puissance d'entrée (W)	TCO (V)	Tension en mise au repos (V)	Code UL 1029	Calibre du fusible (A)	Courant d'entrée (A)	Facteur de puissance	Température de départ
120	0.75	1.34	0.83	50	70	270	90	C	3	0.38 - 0.60	0.90	-20°F / -30°C
277	0.30	0.57	0.80	50	70	270	208	B	2	0.16 - 0.25	0.90	-20°F / -30°C
347	0.26	0.46	0.77	50	70	270	260	B	2	0.13 - 0.20	0.90	-20°F / -30°C

ESSAI DIÉLECTRIQUE (V)

1 minute :	2 000
2 secondes :	2 500
Essai de tension à vide :	240 - 265
Essai de courant de court-circuit :	0.72 - 0.87

DIMENSIONS DU BALLAST

Dimension A :	1.04"
Dimension B :	2.10"
Longueur des fils :	12" - 14"
Poids (lbs) :	3.20

SCHÉMA DE CÂBLAGE

Mise à terre du noyau du ballast

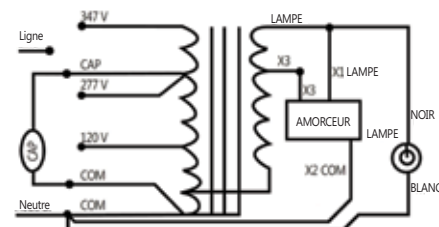

PLAQUE DE FIXATION

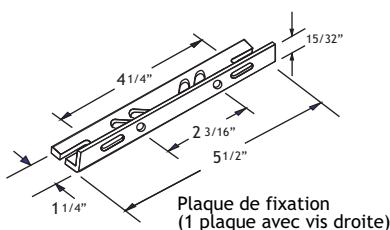

CONDENSATEUR

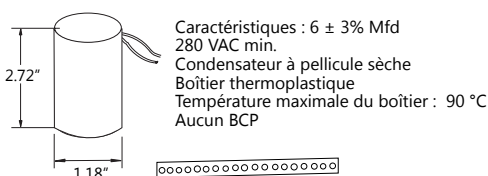

AMORÇEUR

